

# 名古屋鉄道

## 名鉄車内ポスター

種別	種類	枚数	期間	広告料金	備考
中 吊	全線ワイド(片面)	3,360枚	1週間	1,960,000円	月・水・金スタート ※金曜スタートは1期3日間
	全線ワイド(両面)	2,240枚		2,700,000円	
	全線(片面)	2,240枚		1,080,000円	
	全線(両面)	2,240枚		1,620,000円	
	全線ワイド(片面)	1,120枚	2日間 (3日間)	980,000円	
	全線ワイド(両面)	2,240枚		1,470,000円	
	全線(片面)	1,120枚		540,000円	
	全線(両面)	2,240枚		810,000円	
	瀬戸線(片面)	85枚		44,000円	
	豊田線(片面)	75枚		44,000円	
	小牧線(片面)	40枚		20,000円	
まど上 (額面)	全線ワイド	1,100枚	4週間	1,460,000円	[4週間]隔週火曜日スタート [1ヶ月]原則毎月1日スタート [シングル]H280mm×W515mm [ワイド]H280mm×1,030mm コートボール53kgタテ目裏打
	全線	1,100枚	1ヶ月	850,000円	
	全線	1,100枚	4週間	790,000円	
	豊田線	75枚		56,000円	
	瀬戸線	85枚		56,000円	
扉上ポスター	全線	1,000枚	4週間	524,000円	隔週木曜日スタート(4週間に1回) H100×W800mm コートボール53kgタテ目2枚重ね
	全線B (小牧線除く)	860枚		465,000円	
	豊田線	75枚		48,000円	
小 枠	全線 (瀬戸線除く)	700枚	4週間	400,000円	木曜日スタート H128mm×W515mm コート110kg以上 クワエ天地左右各10mm
	豊田線	75枚		50,000円	
	小牧線	40枚		25,000円	

●広告料金は消費税抜きの料金です。

名古屋市営地下鉄

名古屋鉄道

JR東海

近畿日本鉄道

その他

## 名鉄車内ポスター

種別	種類	枚数	期間	広告料金	備考
ドア横	全線	1,100枚	1週間	550,000円	木曜日スタート B3ポスター
	主要線A	950枚	2週間	770,000円	
	主要線B	850枚		715,000円	
	主要線C	500枚		270,000円	
	主要線(連結A)	600枚		432,000円	
	主要線(連結B)	600枚		396,000円	
	豊田線A	75枚		72,600円	
	豊田線B	75枚		60,500円	
	豊田線(連結A)	75枚		49,500円	
	豊田線(連結B)	75枚		40,500円	
	瀬戸線A	80枚		79,200円	
	瀬戸線B	80枚		32,400円	
	瀬戸線(連結)	80枚		48,600円	
	小牧線A	40枚		30,400円	
	小牧線B	40枚		22,800円	
	小牧線(連結)	40枚		20,400円	

## 名鉄ステッカー

種別	種類	枚数	期間	広告料金	備考
窓ステッカー	全線	1,100枚	4週間	880,000円	隔週火曜日スタート H165×W200mm 両面印刷 コンシールユボ#195(もしくは同様の素材) 弱粘着再剥離タイプ
ツインステッカー	全線	1,800枚	4週間	1,200,000円	隔週火曜日スタート H90×W350mm 特急座席指定車両と一部車両には掲出されません 大日本インキ化学「ニューエコサイクル白A2-S 80μ」 同様の素材「弱粘着再剥離タイプ」
ドアステッカー	全線	1,050枚	4週間	1,000,000円	隔週火曜日スタート H165×W200mm 両面印刷 コンシールユボ#195 (もしくは同様の素材)弱粘着再剥離タイプ
	豊田線	85枚		100,000円	
	小牧線	40枚		50,000円	
セントレア特急ツインステッカー	名古屋本線	224枚	1ヶ月	700,000円	月初スタート H180×W550mm 製作、作業費別途(550,000円/税別)

●広告料金は消費税抜きの料金です。

## 名鉄マルチ電車

種別	種類	枚数	期間	広告料金	備考	
マルチ電車	中吊	一部特別車	192枚※	2週間	1,500,000円	火曜日スタート ・中吊、横枠はB3ポスター ・額面 H280×W515mm コートボール39.5kgタテ目裏打 ・扉上 H100×W800mm コートボール53kgタテ目裏打 ・4両編成×2組成  ※一部特別車の車両は、1編成6両 (特別車2両+一般車4両) 広告是一般車のみに掲出し、特別車には 掲出されません。 ※車両運行上、他の車両と連結します。 ※実掲出枚数の為、納品時は予備として 1割増でご用意下さい。
		一般車	192枚※			
	額面	一部特別車	288枚※			
		一般車	272枚※			
	ドア横	一部特別車	108枚※			
		一般車	112枚※			
扉上	一部特別車	48枚※				
	一般車	48枚※				

## 名鉄ラッピングマルチ電車(車体ラッピング+広告貸切電車)

種別	路線	期間	種類	サイズ	枚数	広告料金	備考
ラッピング マルチ電車 (一般車両)	主要線	1ヶ月	中吊	シングル(ワイド)	96枚(48枚)	2,000,000円	・原則日曜日スタート(一部日曜日開始の車両有り) ・中吊 シングル(B3) H364×W515mm クワエ天30mm ワイド(B3ワイド) H364×W1,030mm クワエ天30mm ・額面 H280×W515mm クワエ天地各10mm コートボール39.5kg 縦目裏打 ・ドア横 (B3) H364×W515mm クワエ天地左右各10mm ・扉上 H100×W800mm クワエ左右各10mm コートボール53kg 縦目裏打 ・小枠 H128×W515mm クワエ天地左右各10mm コート110kg ・ドラスティック H165×W200mm ・取付・撤去費 マルチ電車内:含む ラッピング電車:デザイン案作成後見積 ・制作費(出力・取付・撤去)目安 フルラッピング:8,000,000円、パートラッピング:4,000,000円 ・申込は掲出希望日の3ヶ月前までをお願いします。
			額面	シングル	136枚		
			ドア横	B3	56枚		
			扉上	H100×W800mm	48枚		
			小枠	H128×W505mm	44枚		
			ドラスティック	H165×W200mm	48枚		
			ラッピング	フルもしくは パートラッピング	車体の 1/3以下		

## 名鉄ラッピング電車

路線	タイプ	期間	広告料金	備考
主要線 (3300系)	フルラッピング	4週間	1,000,000円	・4両編成 ・製作費・作業費別途 ・デザイン審査・製作・掲出までに約3ヶ月必要
	パートラッピング		1,000,000円	
豊田線 (100系)	フルラッピング	4週間	1,000,000円	・6両編成 ・製作費・作業費別途 ・デザイン審査・製作・掲出までに約3ヶ月必要
	パートラッピング		1,000,000円	

## 名鉄ボディステッカー

種別	種類	枚数	期間	広告料金	備考
ボディステッカー	一般車	1,356枚	1ヶ月間	1,600,000円	・月初スタート ・H728×W515mm ・製作・作業費別途 ・3ヶ月以上の掲出が必要

## アドストラップ

種別	種類	枚数	期間	広告料金	備考
アドストラップ	一部特別車 (一般車のみ掲出)	300枚	4週間	240,000円	正面:H100×W40mm 側面:H100×W30mm 広告シート製作費:概算175,000円(税別) 取付・撤去費別途(300,000円/税別) 4車両×3編成に掲出

●広告料金は消費税抜きの料金です。

## 名鉄 名古屋駅 ポスタージャック

種 別	期 間	広 告 料 金	備 考
名鉄 名古屋駅 ポスタージャック	1週間	Aタイプ 2,000,000円	・B1ポスター 100枚 ・毎週月曜日スタート ・製作費・作業費別途
		Bタイプ 3,000,000円	・B1ポスター 150枚 ・毎週月曜日スタート ・製作費・作業費別途
		Cタイプ 3,800,000円	・B1ポスター 200枚 ・毎週月曜日スタート ・製作費・作業費別途
オプション	1週間	ステップ広告 200,000円	・H120×W3,600mm 13段 ・製作費・作業費別途
		エスカレーターシート広告 240,000円	・上段(H5,930×W1,020mm) 下段(H2,735×W1,020mm) ・製作費・作業費別途

## 名鉄 名古屋駅 ビッグボード

種 別	期 間	広 告 料 金	備 考
名鉄 名古屋駅 ビッグボード	7日間	400,000円	・B0×5連貼×2段 ・毎週月曜日スタート ・製作費・作業費別途 ・ポスター取付・撤去費 70,000円(税別) ・大型シート取付・撤去費 85,000円(税別)

## 名鉄 名古屋駅 プレミアムボード

種 別	期 間	広 告 料 金	備 考
名鉄 名古屋駅 プレミアムボード(両面)	1週間	160,000円	・毎週月曜日スタート ・H1,030×W2,912mm×2面(両面) 製作費・作業費別途
名鉄 名古屋駅 プレミアムボード(片面)		80,000円	・毎週月曜日スタート ・H1,030×W2,912mm(片面) 製作費・作業費別途

## 名鉄 名古屋駅 デジタルサイネージ

種 別	サイズ	期 間	広 告 料 金	備 考
ロール分割	70インチ 22面 (柱11本)	1週間	100,000円	・月曜日スタート ・放映時間帯/5:30~24:00 ・ロール分割/4分間に15秒1回放送 ・ロールジャック/2分間/15秒枠×連続8回 ・広告製作費別途 ※アドビラーはシート広告のみ掲出可、ポスター等の掲出は不可となります。シート広告掲出時はシート製作・作業費が別途必要です。 【全面】1,450,000円/【側面のみ】1,100,000円/ 【大型シート2面】350,000円(全て税別)
ロールセット			700,000円	
ジャック			1,500,000円	
(オプション)	アドビラーシート広告 (全面/側面のみ/大型シート2面)			

●広告料金は消費税抜きの料金です。

# 名鉄名古屋駅メディア掲出位置図

## ホーム

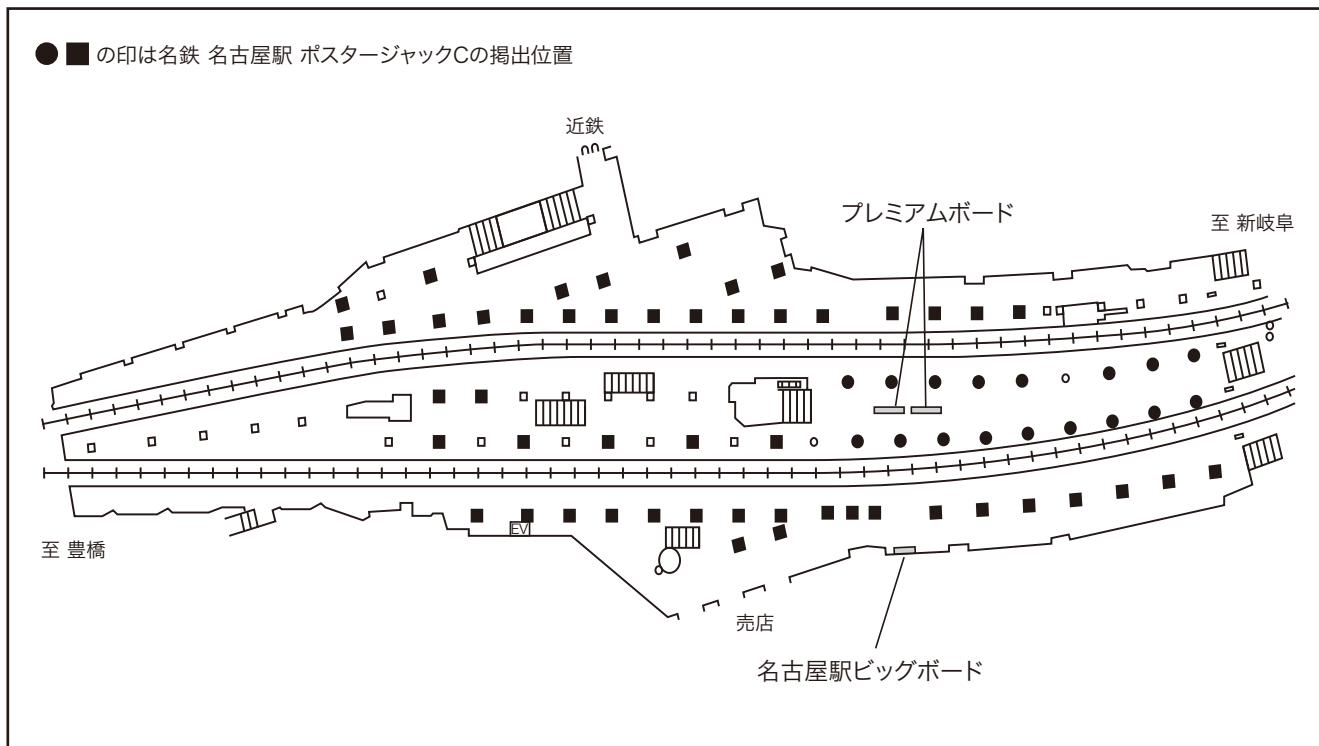

## コンコース

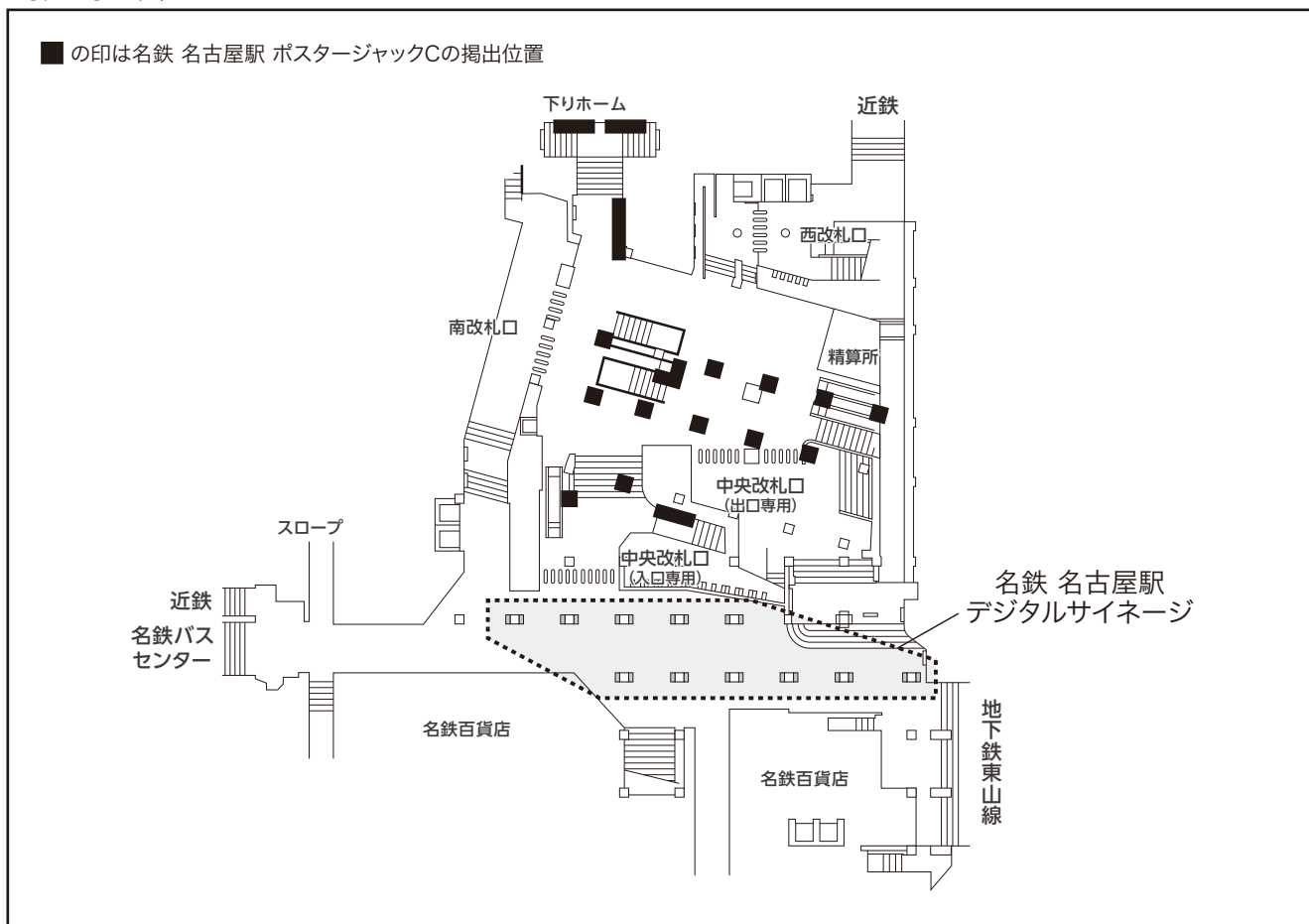

名古屋市営地下鉄

名古屋鉄道

JR東海

近畿日本鉄道

その他

### ナナちゃんストリート

種別	サイズ	枚数	期間	広告料金		備考	
ナナちゃん装飾		ナナちゃん人形	1体	1週間	1,000,000円		水曜日スタート 製作・作業費別途
ナナちゃん ストリート装飾 (Aブロック)	ストリートバナー	W600×H1,900mm(両面)	16本	1週間	700,000円	400,000円	水曜日スタート 製作費・作業費別途 作業費(税別) エリアA…75万円 エリアB…50万円 両エリア…100万円 掲出月の2ヶ月前1日 から分割販売受付
	フェンスシート	北階段/W3,660×H1,020mm(両面) 中央階段/W3,365×H1,015mm(両面)	2箇所 (計4面)				
ナナちゃん ストリート装飾 (Bブロック)	ストリートバナー	W600×H1,900mm(両面)	6本	1週間	200,000円	60,000円	
	フェンスシート	W3,430×H1,030mm(両面)	1箇所 (計2面)				
ナナちゃん ストリート フルジャック	ナナちゃん	ナナちゃん人形1体		1週間	1,800,000円	水曜日スタート 製作・作業費別途	
	Aブロック	ストリートバナー 16本					
		フェンスシート 2箇所(計4面)					
	Bブロック	ストリートバナー 6本					
フェンスシート 1箇所(計2面)							
ナナちゃん ストリート イベントスペース	イベントスペース (Aブロック/Bブロック)	Aブロック:W6,000×D3,000mm	1日 (平日)	200,000円	装飾、施工、運営費別途 電気使用量別途 使用時間: 10:00~20:00		
		Bブロック:W9,000×D3,000mm	1日 (土日祝)	300,000円			
	ナナちゃんステージ (Bブロック)	W6,000×D2,470×H800mm	イベントスペース に加算	200,000円			

●広告料金は消費税抜きの料金です。

### ナナちゃんストリート掲出位置図

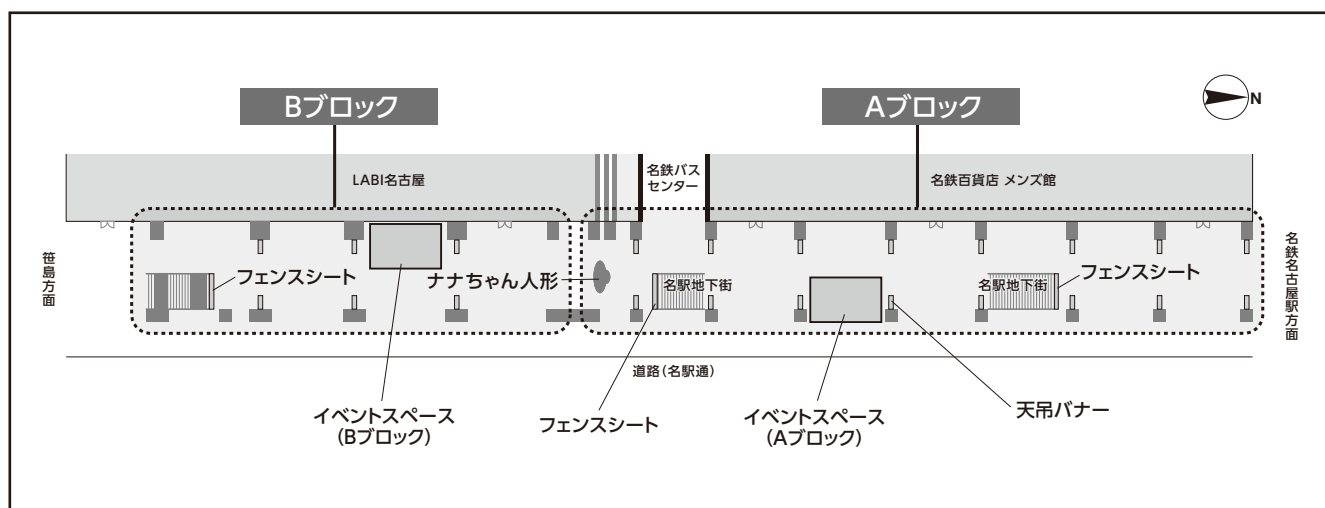

### 金山駅ポスタージャック

種別	サイズ	期間		枚数	広告料金	備考	
中央改札 ハーフセット	B1 (B0)	1週間	中央改札(階段壁面片側) 上り・下りホーム階段	B1・8枚/壁面×2箇所(16枚)	450,000円	月曜日スタート 取付撤去費:150,000円(税別) ※PP加工費含む 合計B1×28枚掲出 ※金山駅アドスクリーン競合クライアントでない場合、受付可能	
			名古屋方面階段	B1・6枚/壁面×2箇所(12枚)			
中央改札セット			中央改札(階段壁面両側) 上り・下りホーム階段	B1・8枚/壁面×5箇所(40枚)	870,000円		
			名古屋方面階段	B1・6枚/壁面×3箇所(18枚)			
中央・西口改札 フルセット			中央改札(階段壁面両側) 上り・下りホーム階段	B1・8枚/壁面×5箇所(40枚)	1,100,000円		月曜日スタート 取付撤去費:450,000円(税別) ※PP加工費含む 合計B1×74枚掲出 ※金山駅アドスクリーン競合クライアントでない場合、受付可能
			名古屋方面階段	B1・6枚/壁面×3箇所(18枚)			
	西改札(階段壁面片側) 上り・下りホーム計2カ所	B1・8枚/壁面×2箇所(16枚)					

### 金山総合駅 集中貼

種別	サイズ	枚数	期間	広告料金	備考
金山総合駅 集中貼	B0	14枚	7日間	530,000円	毎週月曜日スタート
	B1	28枚			

### 金山駅アドスクリーン

種別	サイズ	枚数	期間	広告料金	備考
金山駅アドスクリーン	H3,000mm × W6,000mm	1枚 (両面)	1週間	350,000円	月曜日スタート 製作・取付撤去費:600,000円(税別) ※金山駅ポスタージャック及び改札内 吹抜けシート・中央改札内角柱柱巻 競合クライアントでない場合、受付可能

●広告料金は消費税抜きの料金です。

### 金山駅メディア掲出位置図

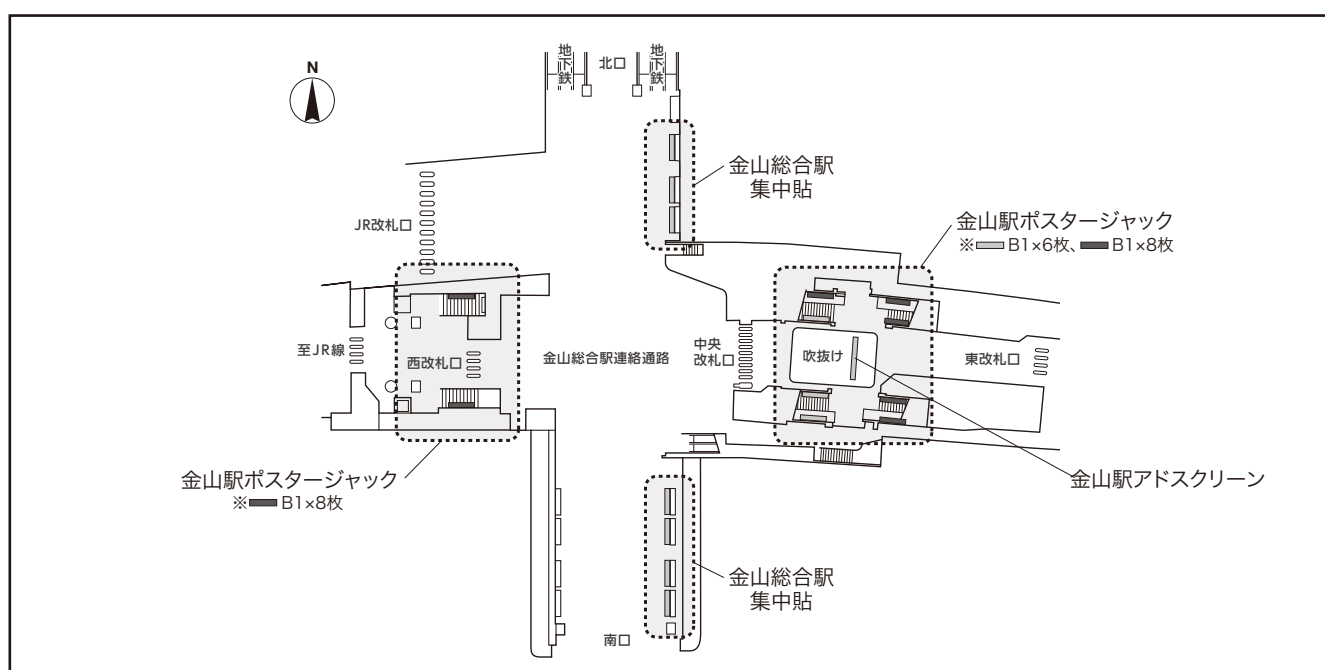

### 中部国際空港駅

種 別	期 間	広 告 料 金	備 考
中部国際空港駅 ホーム大型シート	1ヶ月	100,000円	・H2,200×W1,860mm他 全8枠 ・製作費・作業費別途 (1面123,000円/税別)
中部国際空港駅 ホームバナー	1年間	3,200,000円	・H1,200×W800mm 18枚(両面) ・製作費・作業費別途(450,000円/税別)
中部国際空港駅 大型バナー		1,900,000円	・H2,500×W4,000mm ・製作費・作業費別途(350,000円/税別)
中部国際空港駅 乗降口扉上ボード		1,600,000円	・H400×W1,800mm 12枚 ・製作費・作業費別途(300,000円/税別)
中部国際空港駅 ビッグサインボード		3,000,000円	・H2,060×W7,688mm ・製作費・作業費別途(300,000円/税別)

●広告料金は消費税抜きの料金です。

### 中部国際空港駅メディア掲出位置図

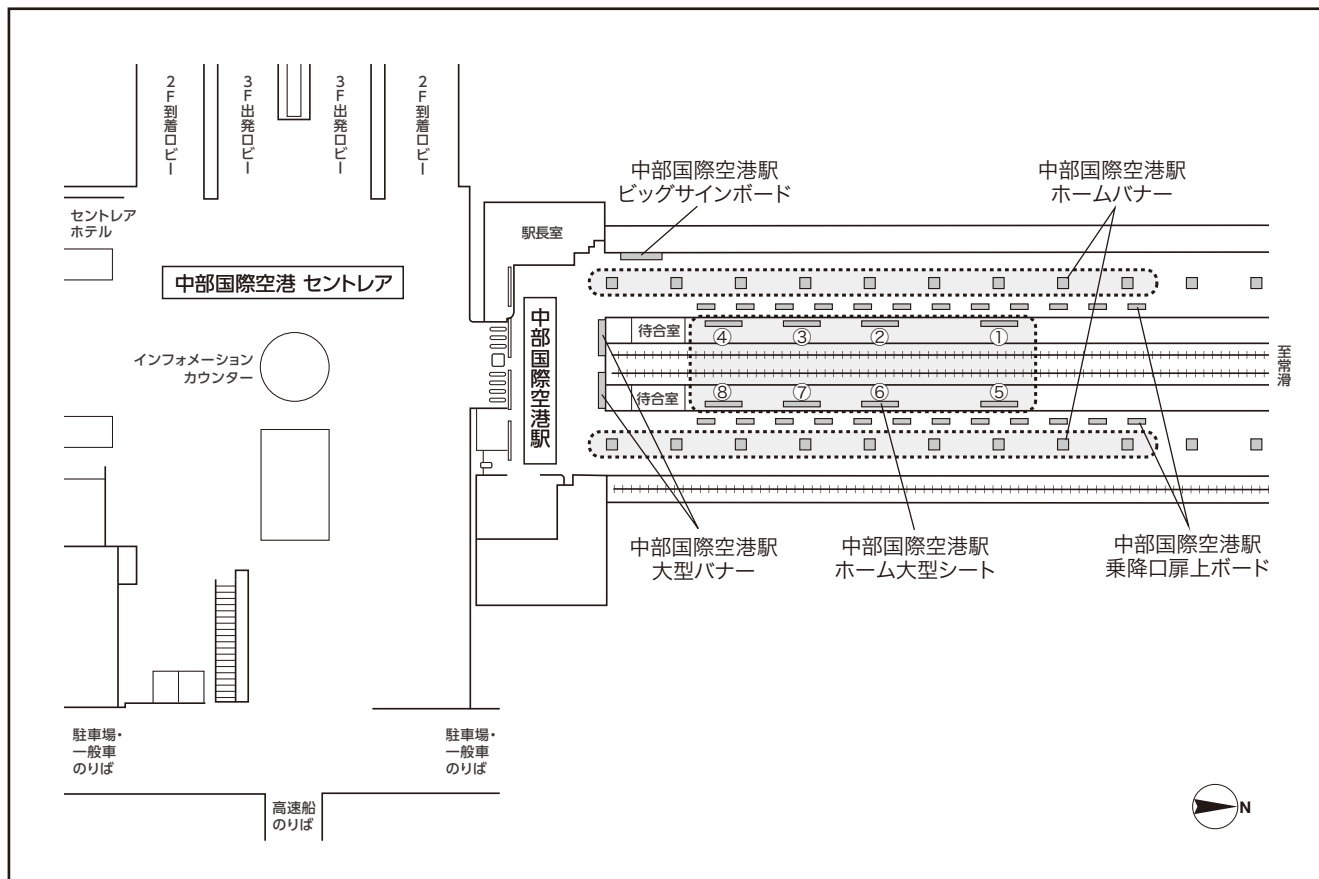



## 名鉄駅貼セット

種別	サイズ	枚数	期間	広告料金	備考	
主要12駅セット	B 0	24枚	7日間	784,000円	毎週月曜日スタート ■掲出駅 名鉄岐阜、名鉄一宮、名鉄名古屋、金山、神宮前、栄町、東岡崎、堀田、犬山、豊田市、大曽根、太田川 (12駅各2枚)	
(オプション)		2枚		85,000円	■掲出駅 セントレア	
特急8駅セット		16枚		560,000円	毎週月曜日スタート ■掲出駅 名鉄岐阜、名鉄一宮、名鉄名古屋、金山、神宮前、東岡崎、栄町、太田川 (8駅各2枚掲出)	
ターミナル4駅セット		8枚		288,000円	毎週月曜日スタート ■掲出駅 名鉄名古屋、金山、神宮前、栄町 (4駅各2枚)	
特急 ワイドセット		36枚		899,000円	毎週月曜日スタート ■掲出駅(名鉄) 名鉄岐阜、名鉄一宮、名鉄名古屋、金山、神宮前、東岡崎、栄町、太田川(8駅各2枚) ■掲出駅(近鉄) 近鉄名古屋、桑名、近鉄四日市、白子、津(5駅各4枚)	
キャンパス ワイドセット		34枚		710,000円	毎週月曜日スタート ■掲出駅(名鉄) 名鉄岐阜、名鉄一宮、国府宮、名鉄名古屋、金山、前後、栄町、赤池、米野木、各務原市役所前、三好ヶ丘、大森・金城学院前、尾張旭、新瀬戸、尾張瀬戸、徳重・名古屋芸大、田県神社前 ■掲出駅(近鉄) 近鉄名古屋、近鉄弥富、桑名、近鉄富田、近鉄四日市、塩浜、伊勢若松、千代崎、白子、高田本山、江戸橋、津、津新町、松阪、宮町、伊勢市、宇治山田 (34駅各1枚)	
はいすくーる ワイドセット		39枚		850,000円	毎週月曜日スタート ■掲出駅(名鉄) 名鉄岐阜、名鉄一宮、国府宮、名鉄名古屋、金山、神宮前、前後、栄町、東岡崎、国府、扶桑、江南、西春、尾張瀬戸、水野、米野木、西尾、豊田市、刈谷市、住吉町、小牧 ■掲出駅(近鉄) 近鉄名古屋、近鉄弥富、桑名、川越富洲原、近鉄富田、近鉄四日市、塩浜、伊勢若松、白子、津、津新町、久居、伊勢中川、松阪、東松阪、伊勢市、宇治山田 (38駅各1枚) ※近鉄四日市は2枚掲出	
パノラマセット (30駅)		B 1		30枚	399,000円	毎週月曜日スタート ■掲出駅 東岡崎、新金城、知立、前後、有松、鳴海、堀田、神宮前、金山、名鉄名古屋、須ヶ口、国府宮、名鉄一宮、笠松、名鉄岐阜、刈谷、豊田市、太田川、常滑、知多半田、河和、津島、西春、岩倉、江南、犬山、新鵜沼、栄町、大曽根、尾張瀬戸
		B 0		30枚	798,000円	
DXセット (50駅)		B 1		50枚	606,000円	毎週月曜日スタート ■掲出駅 国府、本宿、美合、東岡崎、新金城、知立、前後、中京競馬場前、有松、鳴海、堀田、神宮前、金山、山王、名鉄名古屋、栄生、須ヶ口、新清州、国府宮、名鉄一宮、笠松、名鉄岐阜、新金城、西尾、碧南中央、刈谷、刈谷市、豊田市、大同町、太田川、常滑、知多半田、知多武豊、河和、勝幡、津島、西春、岩倉、江南、扶桑、犬山、新鵜沼、新那加、小牧、栄町、大曽根、小幡、大森・金城学院前、新瀬戸、尾張瀬戸
	B 0	50枚	1,212,000円			

●広告料金は消費税抜きの料金です。

# 名鉄駅貼セット掲出位置図

名古屋市営地下鉄

名古屋鉄道

JR東海

近畿日本鉄道

その他

## 名鉄名古屋駅

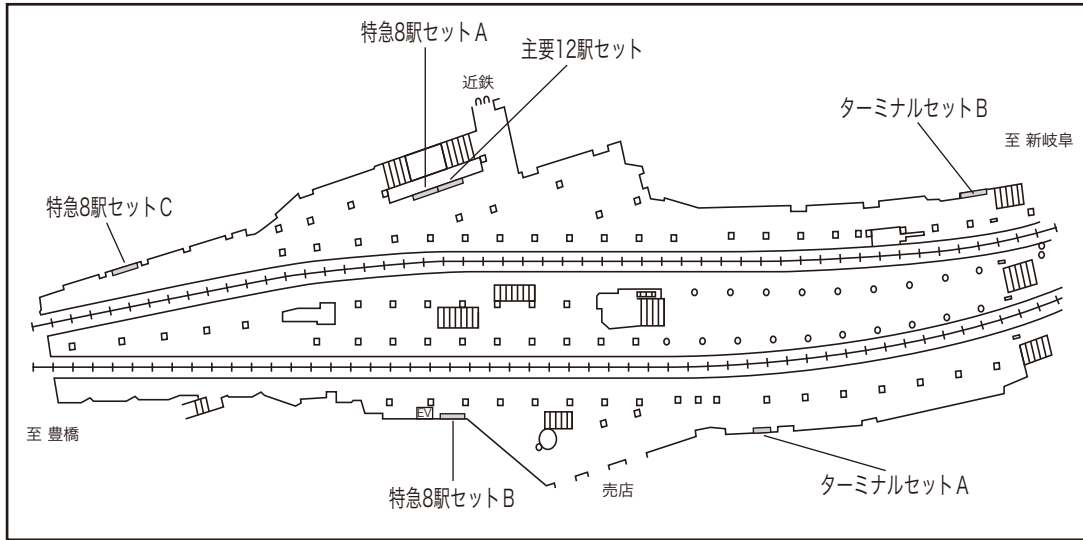

## 金山駅

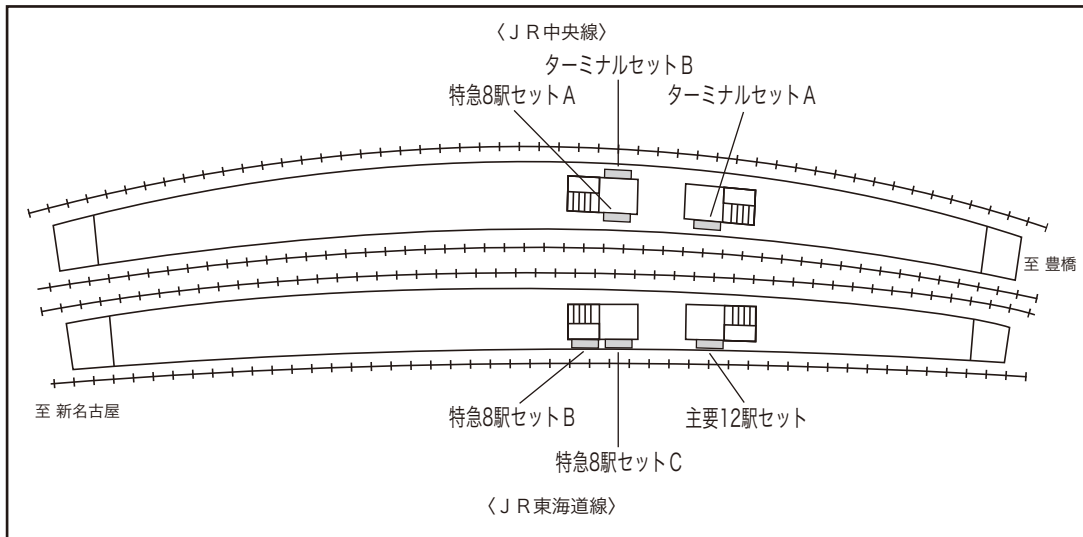

## 神宮前駅

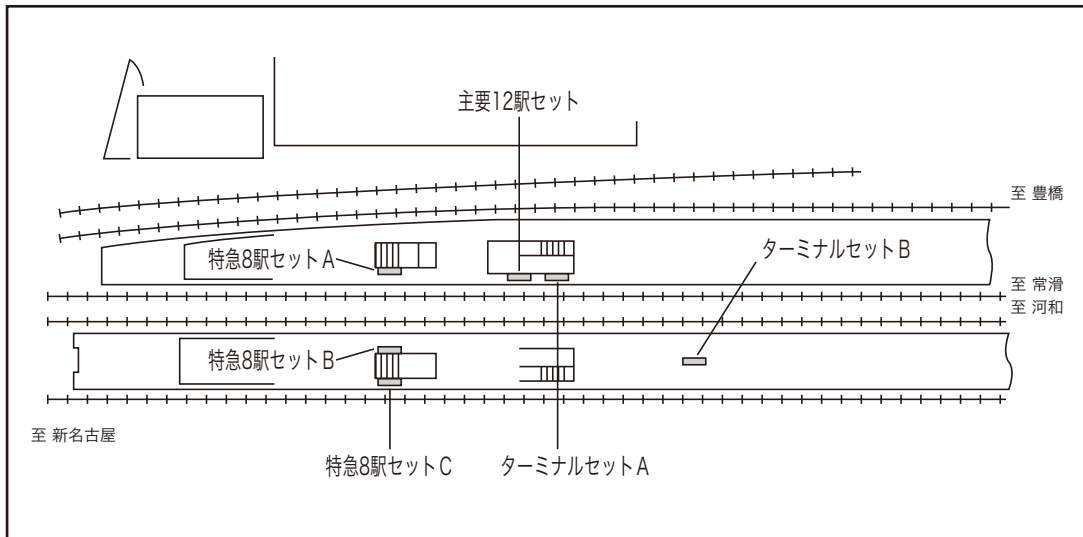

# 名鉄駅貼セット掲出位置図

## 栄町駅

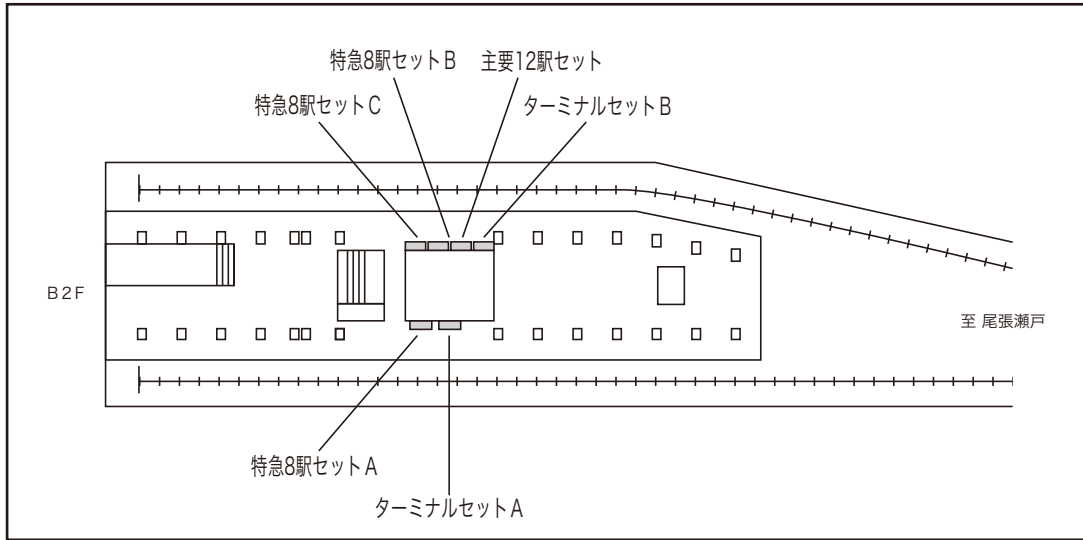

## 名鉄岐阜駅

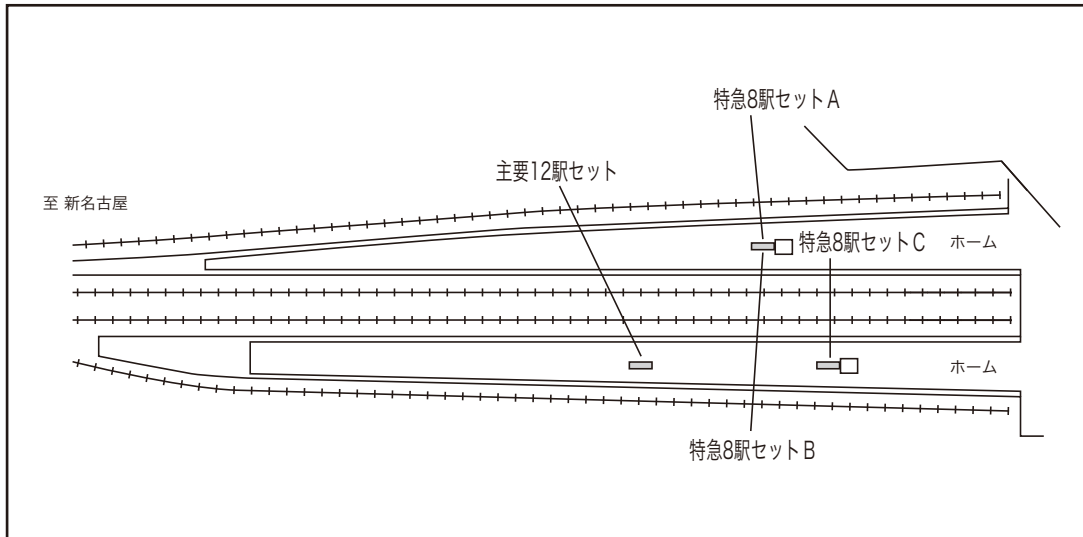

## セントレア

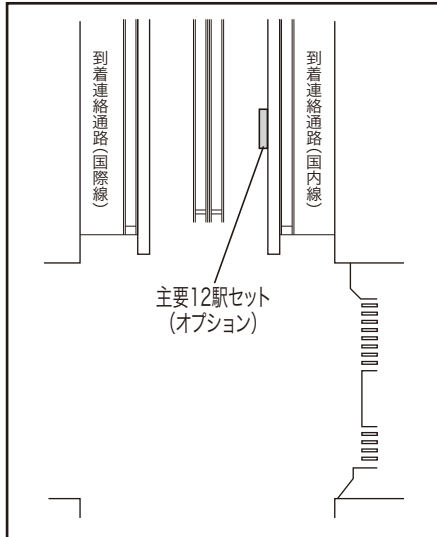

## 太田川駅

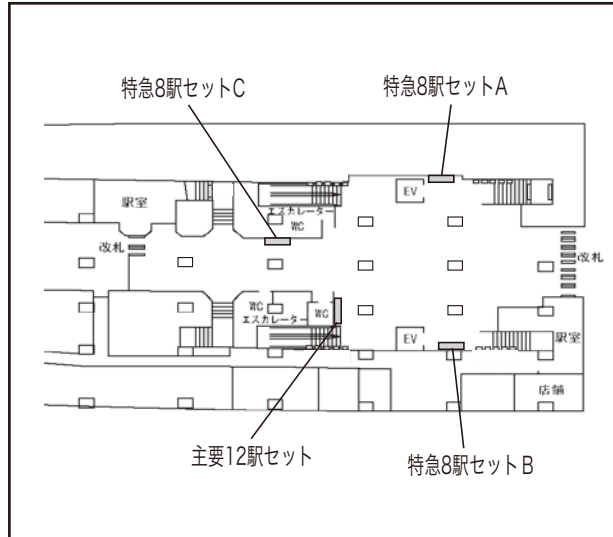

# 名鉄駅貼セット掲出位置図

## 名鉄一宮駅

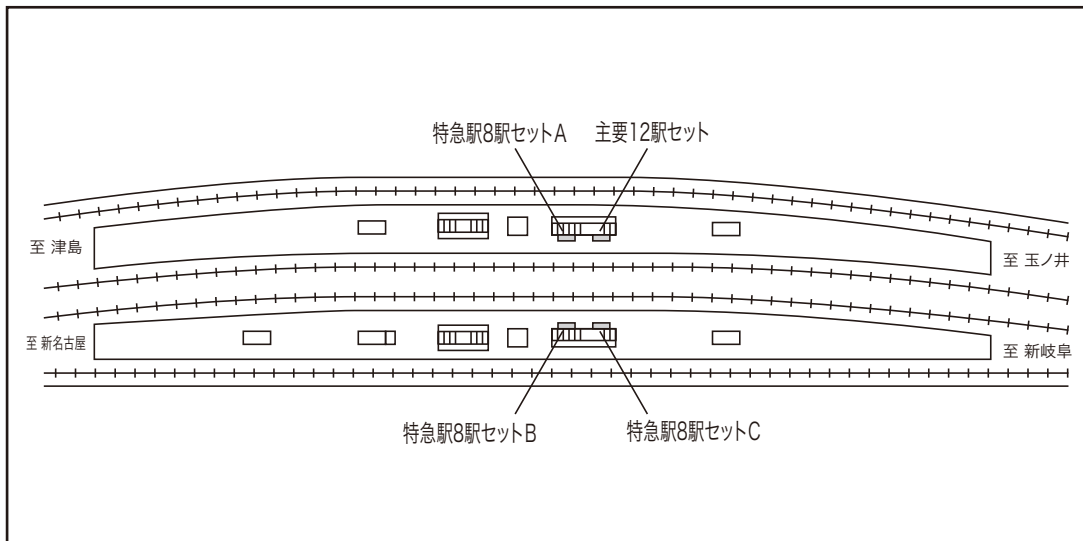

## 東岡崎駅

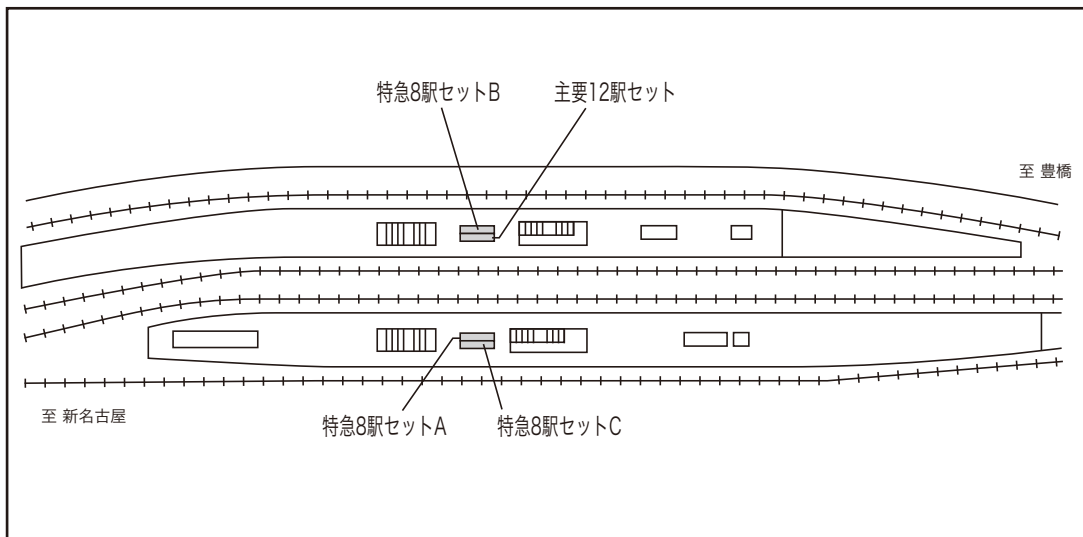

## 堀田駅

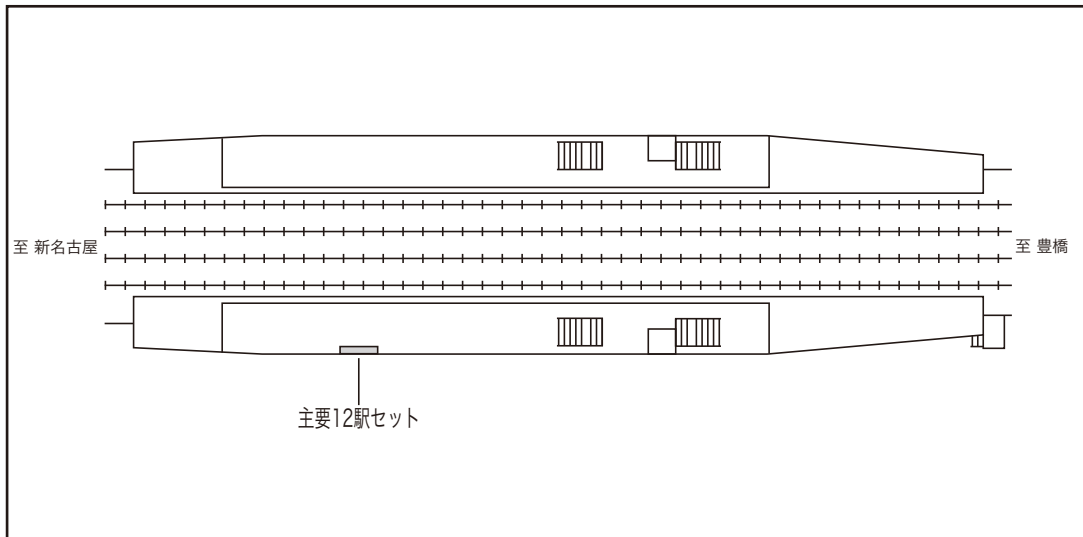

- 名古屋市内営地下鉄
- 名古屋鉄道
- JR東海
- 近畿日本鉄道
- その他

# 名鉄駅貼セット掲出位置図

名古屋地下鉄

名古屋鉄道

JR東海

近畿日本鉄道

その他

## 豊田市駅

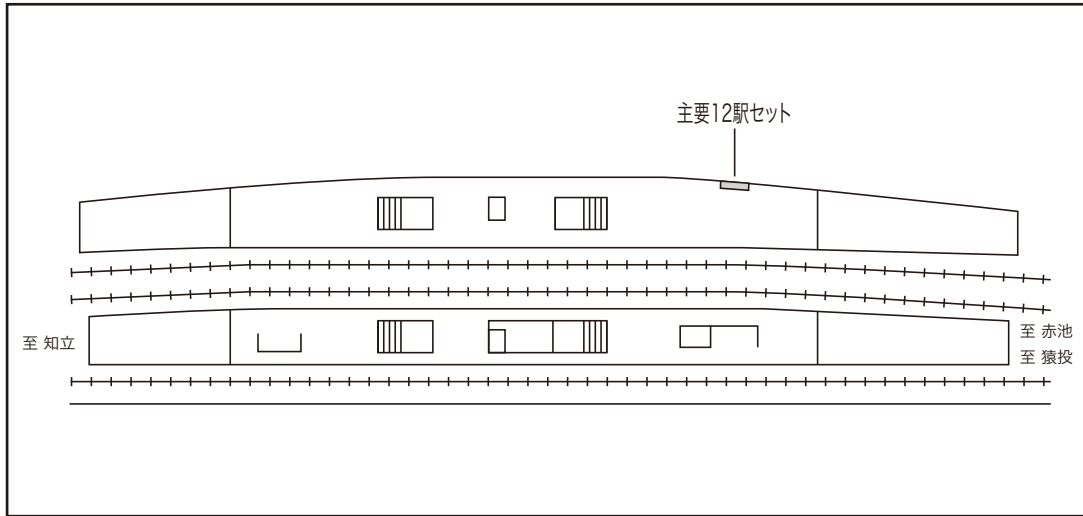

## 大曽根駅

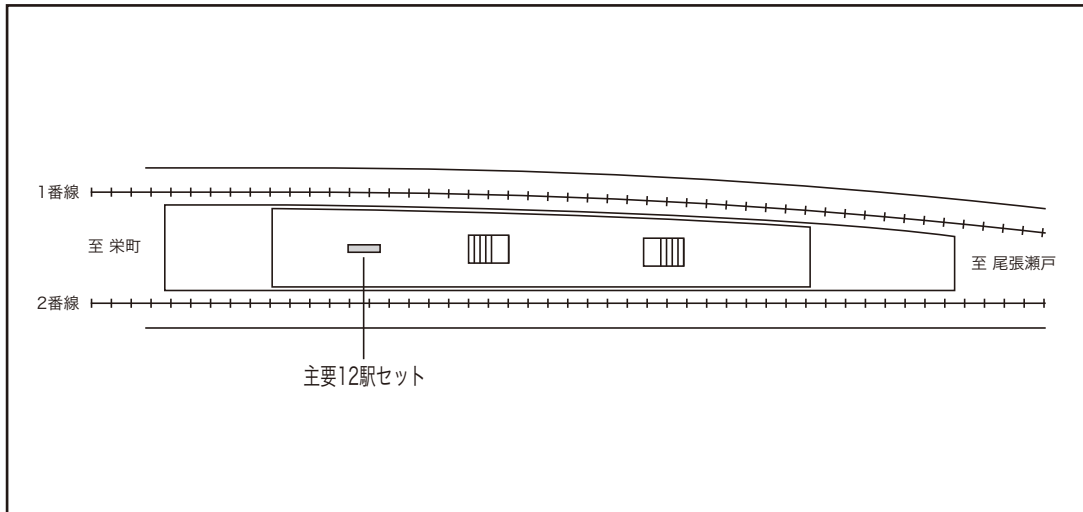

## 犬山駅

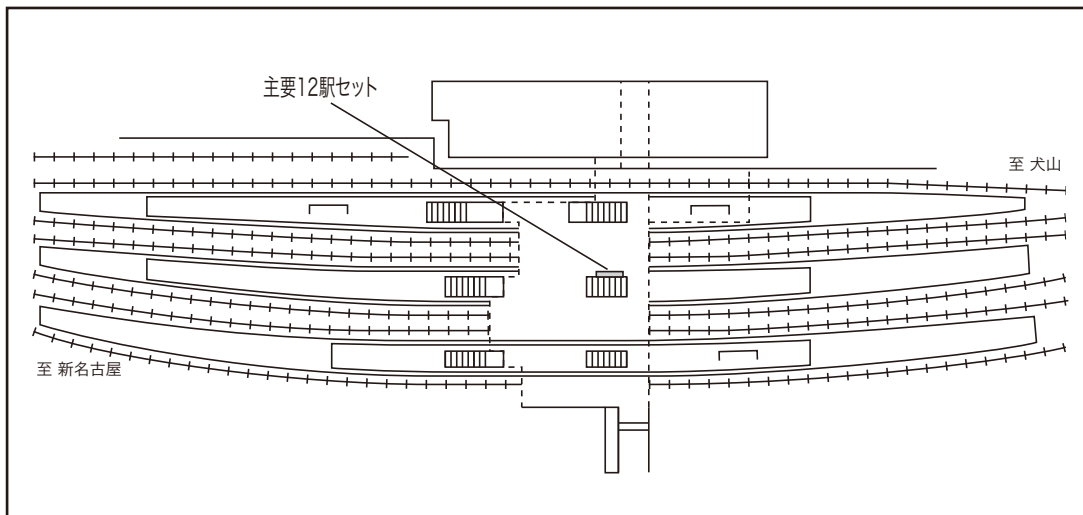

### 名鉄駅貼等級別

	等級	種別	枚数	期間	広告料金	備考
駅貼	S 駅	B 0	1枚	7日間	36,000円	【サイズ】 B0 H1,030×W1,456mm B1 H1,030×W728mm 毎週火曜日スタート ※B2ポスターの掲出料はB1ポスターと同じ掲出料となります。
		B 1			18,000円	
	A 駅	B 0			28,000円	
		B 1			14,000円	
	B 駅	B 0			23,000円	
		B 1			11,500円	
S 駅 (9駅)	東岡崎・知立・神宮前・金山・名鉄名古屋・名鉄一宮・名鉄岐阜・栄町・中部国際空港					
A 駅 (15駅)	新安城・前後・鳴海・堀田・国府宮・豊田市・太田川・知多半田・津島・西春・岩倉・江南・犬山・新鵜沼・大曾根					
B 駅 (69駅)	国府、本宿、美合、中京競馬場前、有松、本星崎、本笠寺、桜、呼続、山王、栄生、二ツ杵、須ヶ口、新清洲、大里、新木曾川、笠松、南安城、西尾、碧南中央、碧南、三河高浜、刈谷市、刈谷、上豊田、三好ヶ丘、黒笹、米野木、日進、赤池、豊田本町、道徳、大江、大同町、名和、聚楽園、新日鉄前、尾張横須賀、朝倉、新舞子、常滑、巽ヶ丘、阿久比、住吉町、知多武豊、河和、勝幡、下小田井、中小田井、徳重・名古屋芸大、布袋、柏森、扶桑、新那加、各務原市役所前、三柿野、小牧、田県神社前、西可児、日本ライン今渡、小幡、喜多山、大森・金城学院前、旭前、尾張旭、三郷、水野、新瀬戸、尾張瀬戸					

●広告料金は消費税抜きの料金です。

名古屋営地下鉄

名古屋鉄道

JR東海

近畿日本鉄道

その他